

體育課好好玩 - 103 學年度教育部體育署優質體育教材教具甄選

作品說明書

<p>參賽組別</p>	<p><input type="checkbox"/>教材設計組 <input checked="" type="checkbox"/>教具設計組</p>
<p>作品名稱</p>	<p>一箭在手~樂趣無窮</p>
<p>適用對象</p>	<p>幼稚園~~成人</p>
<p>作品用途</p>	<p>一體成型塑膠安全箭，重要之處在避免具有殺傷性的金屬元件構成，藉以提高使用之安全性。讓射箭運動可以不再受制於安全場地限制，也讓射箭從靜態晉升為動態運動，恢復古時候射箭乃動靜皆宜的強身、養性運動。</p>
<p>設計理念與構想</p>	<p>【設計理念與構想】</p> <p>一、目的：提供較具樂趣化的射箭遊戲，讓射箭不再是枯燥刻板、競技取向的靜態運動，而是動態緊張刺激又具有挑戰性的趣味化射箭活動，創造出不同以往的射箭體驗。</p> <p>二、適用對象：適用於各年齡層，確實可推廣至校園，在教學、社團、育樂營等方面增添活潑色彩，讓更多學生接觸射箭運動、提升運動參與。</p> <p>三、設計圖及成品圖片電子檔： (作品原創設計圖，開發時間 102 年 3 月)</p> <p>你好 我是台南女中方老師 連絡電話 0929082918 想研發一組射箭教具如下，請幫我建議哪些材質較合適並估價？一次射出基本量(箭)多少？希望製程可在六月前完工 感謝協助</p> <p>台南女中方芝蔭</p> 

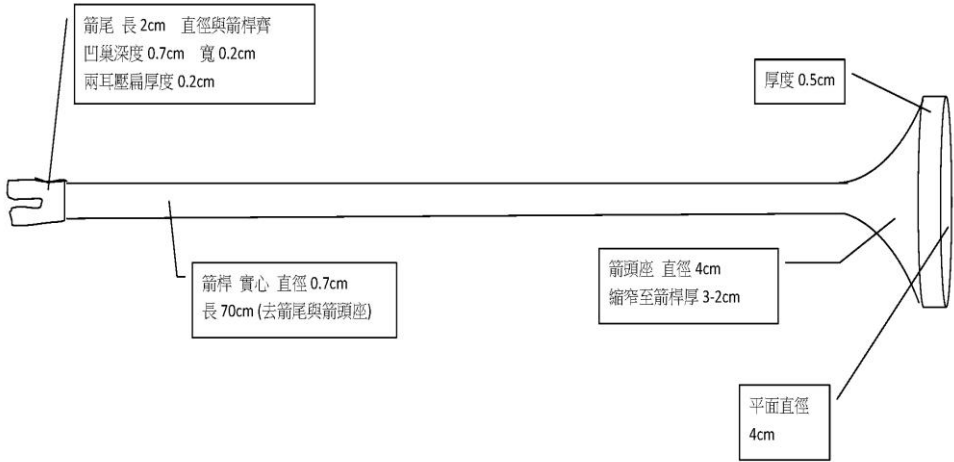

一體成型塑膠安全箭 3D 設計圖



完成品



圖1



圖2

「安全箭」專利申請示意圖

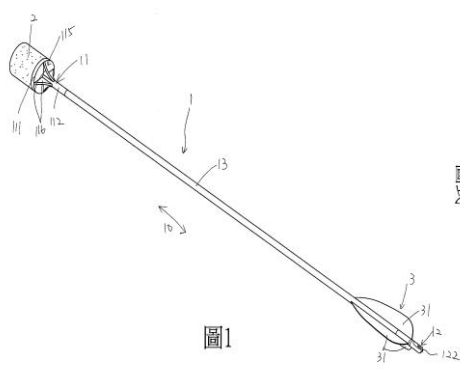

圖3

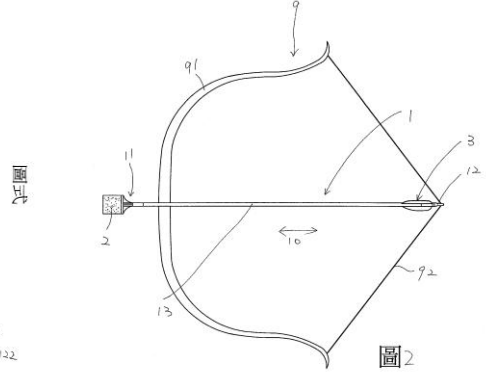

圖4

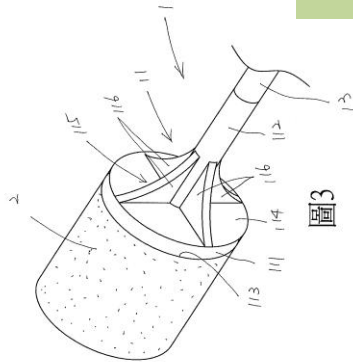

內容概述（教具組請撰寫操作說明）

【操作說明】：一般的箭是金屬材質，分箭頭、箭身、箭尾、箭羽，要分別黏製，較為耗時費工，所以**本教具的特色就是一體成型**只需黏箭羽、箭頭。

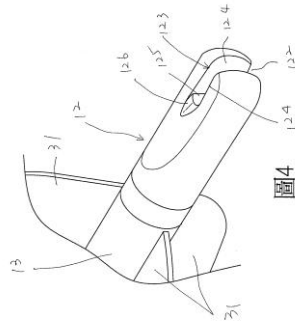

一、教具製作：

(一)黏箭羽

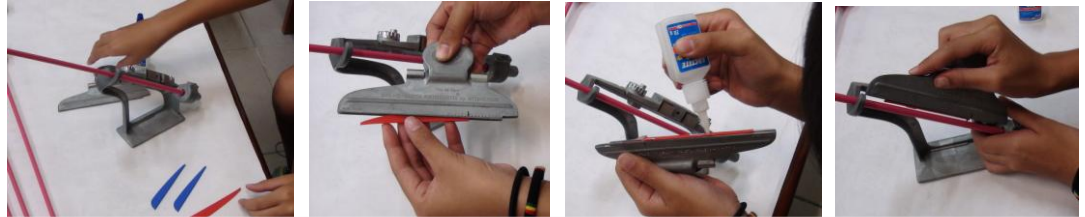

1. 放置黏羽機 2. 先黏紅色主羽片(1主羽2副羽) 3. 上模型飛機用膠水 4. 放置正確位置壓



5. 黏第三羽(主羽橘色/副羽黑色) 6. 夾羽器壓緊箭桿(每片5分鐘等膠水乾) 7. 瞧~完成了!!

(二)黏箭頭



1. 現在要黏箭頭囉 2. 要先把箭桿頭擦乾淨 3. 撕下泡棉貼紙

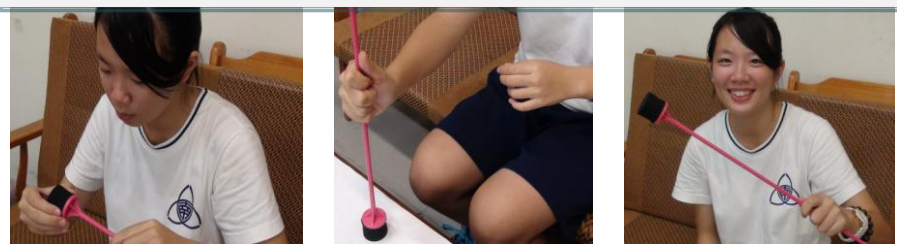

4. 把泡棉箭頭貼上箭桿 5. 把黏好的箭頭壓一壓 6. 好了! 很簡單吧!

二、教具使用：入門基本動作介紹

3.箭放在箭座



1.搭箭-主羽置於弓外側

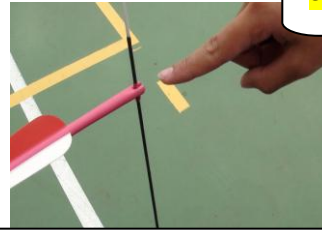

2.箭搭在兩個搭箭點上



4.舉弓-前手伸直虎口正頂握把



5.勾弦-三指一上二下勾弦



6.勾弦於於第一指節線



7.拉弓碰到臉(高 anchor 入門動作)



8.瞄準



9.放箭- 固定在原位 (入門動作)



低 anchor 標準動作



一、教具效能：活動照+學習單

本教具一塑膠安全箭之最大突破，在靜態射準上可以開放任何人、任何場所與任何形式之練習，故增進技能效果良好。另外，在動態射箭遊戲上可以多元活動設計，使射箭可以玩得滿頭大汗，達到促進體能效果。

支援孔廟文化節活動

活動照

三歲小朋友都可以玩



射箭~無國界

來體驗第二次，就很厲害了!!



任何年齡、任何場所、任何方式都可放心射箭



瞧我專注的眼神



家長親自指導



哥哥教妳喔



我有像飢餓遊戲女主角吧



她第一次玩跳射喔！

騎鐵馬射箭！



學習單

◎任課教師：方芝蕓

◎作答說明：請針對本次樂樂 FUN 箭活動體驗之實際感受和觀察作答。

【樂樂 FUN 箭】vs.七種智慧

體驗者：_____

班級座號：_____

①肢體～動覺智慧

* 射箭時身體要做出哪些動作才能射得中目標？

答：_____

②語文智慧-

(請以您所體驗的活動命名)

* _____

* _____

③邏輯～數理智慧

* 在不考慮器材等外在因素下，射箭應用的物理現象有那些？

答：_____

④空間智慧

* 請敘述您所體驗的活動當中與空間相關概念的注意事項與執行重點？

答：_____

⑦人際智慧

* 您覺得對戰遊戲體驗，可以增長哪方面的人際關係？

答：_____

⑥觀察智慧

* 本次的射箭體驗活動，哪一幕令您印象深刻，請描述？

答：_____

⑤內省智慧

* 您滿意體驗活動時的自我表現嗎？

* 請提出建議與未來期許。

答：_____

樂樂 Fun 箭學習單

班級_____ 座號_____ 姓名_____

壹、請問射箭運動讓我學習到什麼？（可複選）

冷靜 專注 鍛鍊體能 增強自信 改善焦慮 其他

簡要說明：

貳、請問你在進行對戰課程時，進攻時需要哪些要素？並說說你規劃的戰術。

◆ 進攻的要素：

◆ 規劃的戰術：

參、請問你在進行對戰課程時，防守時需要哪些要素？並說說你的考量。

◆ 防守的要素：

◆ 我的考量：

